

Anleitung zu Buttonmaschine Typ 1600 Modell ab Juli 2001

Bestandteile:

- 1 a Maschinenfuß mit
- 1 b Schiebeschlitten
- 1 c Betätigungshebel
- 2 a Oberstempel
- 2 b beweglicher Teil des Oberstempels
- 3 linker Unterstempel
- für Blechoberteil, Papier + Folie -
- 4 a rechter Unterstempel
- für Blechunterteil z.B. mit Nadel -
- 4 b Mitnehmer Unterstempel rechts
- 5 Maschinenfußwelle



Abb. 4



Abb. 5

Montage:

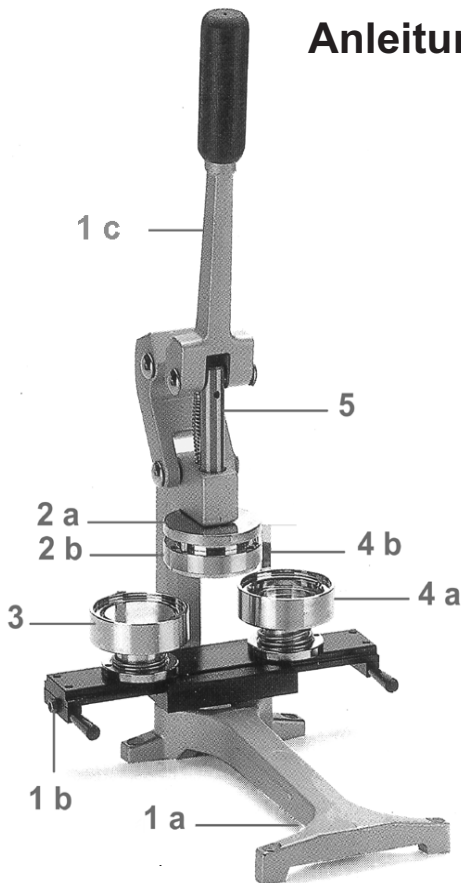
Stellen Sie die Maschine direkt vor sich hin. Ansicht wie auf der Abb. 1. Der Oberstempel (Abb. 5) ist bei Typ 1600 bei Auslieferung bereits montiert.

Nehmen Sie die beiden Unterstempel aus der Verpackung.

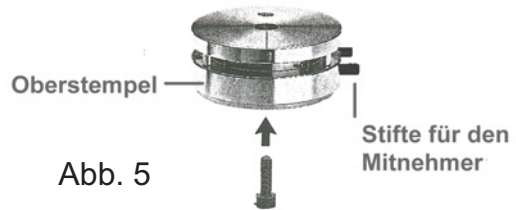
Beginnen Sie mit dem linken Unterstempel (3). Er ist einfach zu erkennen, da er keinen Mitnehmer hat. Der linke Unterstempel ist für die Aufnahme des Blechoberteils, des Papiers und der Folie vorgesehen.

Stecken Sie den linken Unterstempel einfach in die dafür vorgesehene Bohrung des Schiebeschlittens (Abb. 2).

Nehmen Sie jetzt den rechten Unterstempel (4 a) mit Mitnehmer (4 b) und stecken Sie ihn in die vorgesehene Bohrung des Schiebeschlittens auf der rechten Seite. (Abb. 3)

Achtung! Hierfür ist nur eine ganz bestimmte Position vorgesehen. Bitte beachten Sie den kleinen Stift auf dem Schlitten sowie die zusätzliche Bohrung am Stempelsatzfuß. Der rechte Unterstempel ist für die Aufnahme des Blechunterteils mit Sicherheitsnadel vorgesehen.

Schieben Sie zur Kontrolle den Schiebeschlitten ganz auf die linke Seite. An der rechten Rückseite des Oberstempels befinden sich zwei Metallstifte. Der Mitnehmer des rechten Unterstempels muß sich jetzt zwischen den beiden Metallstiften des Oberstempels befinden. Die Stellung des Oberstempels wird beim Hin- und Herschieben des Schlittens durch das Zusammenspiel von Mitnehmer und Stiften verändert.



Abb. 1



Abb. 2



Abb. 3

Anleitung zu Buttonmaschine Typ 1600 Modell ab Juli 2001

Buttons machen:

Bevor Sie beginnen, kontrollieren Sie die Stellung des Oberstempels (Abb. 5). Der Mitnehmer des rechten Unterstempels muß beim Schieben des Schlittens auf die linke Seite zwischen die beiden Metallstifte des Oberstempels kommen.

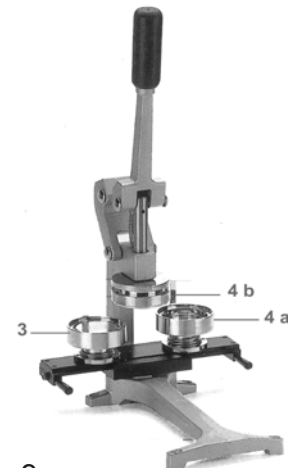
Sollte das nicht der Fall sein, kann die Stellung des Oberstempels durch leichtes Drehen des beweglichen Teils des Oberstempels per Hand leicht korrigiert werden.

Jetzt kann es losgehen:

Legen Sie in den linken Unterstempel (3) nacheinander ein Blechoberteil (mit der Kante nach unten), ein auf den gleichen Durchmesser wie die Folie ausgeschnittenes Papier (ca. 70 - 110 g) und eine Folie. (Abb. 6)

Legen Sie in den rechten Unterstempel (4 a/b) das Blechunterteil, und zwar mit der Nadelöffnung nach unten. Damit bei dem fertigen Button die Nadel möglichst parallel zum Motiv sitzt, legen Sie das Blechunterteil mit der Nadel leicht nach links versetzt ein (s. Abb. 7).

Schieben Sie den Schlitten auf die rechte Seite und ziehen Sie den Betätigungshebel zu sich nach vorne. Setzen Sie nicht zuviel Kraft ein. Sie brauchen den Hebel lediglich so weit runterdrücken, bis kein Zwischenraum mehr zwischen Ober- und Unterstempel zu sehen ist.

Schieben Sie jetzt den Schlitten auf die linke Seite und ziehen den Hebel abermals so weit nach vorne, bis kein Zwischenraum mehr zwischen den beiden Teilen des Oberstempels zu sehen ist. Auch hier, nicht zuviel Kraft einsetzen.

Fertig!



Abb. 6



Abb. 7

Wechsel des Oberstempels (Abb. 5)

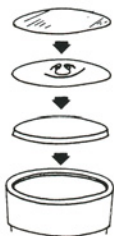
Nehmen Sie die beiden Unterstempel von dem Schiebeschlitten runter. Legen Sie die Maschine vor sich auf den Tisch. Nehmen Sie den mitgelieferten Imbus-Schlüssel. Führen Sie die kurze Seite des Imbus-Schlüssels in die vorgesehene Imbus-Schraube des Oberstempels ein. Schrauben Sie die Schraube ganz los und nehmen Sie den Oberstempel von der Welle. Schieben Sie an dem neu zu montierenden Oberstempel beide Teile des Stempels so zusammen, so daß kein Zwischenraum mehr zu sehen ist. Stecken Sie die Imbusschraube von unten in den Oberstempel und schrauben den Stempel an die Maschinenwelle an. Die Justierung des Oberstempels erfolgt durch den hinter der Welle liegenden Führungsstift. Beachten Sie dabei, daß der Oberstempel von oben eine Bohrung hat, in die der Führungsstift genau hineinpaßt.

Sollte sich an Ihrer Maschine kein Führungsstift befinden, muß der Oberstempel manuell justiert werden.

Setzen Sie die Unterstempel wie in der Montageanleitung beschrieben auf den Schlitten.

Fertig!

Wartung und Kundendienst

Bei normaler Beanspruchung ist die Maschine fast wartungsfrei.

Es ist lediglich erforderlich die Maschine ab und zu mit Nähmaschinenöl zu ölen.

Machen Sie dafür einige Tropfen Öl auf folgende Teile:

Maschinenfußwelle Abb. 4 (5)
Führung des Schlittens

Auf keinen Fall dürfen die Stempelsätze geölt werden. Sie verkleben dann.

Sollten Sie dennoch Probleme mit Ihrer Maschine haben, zögern Sie bitte nicht, Kontakt mit uns aufzunehmen. Wir sind gerne bereit Ihnen zu helfen.

Badgematic Button GmbH
Industriestraße 59 - 61
D-44894 Bochum

Telefon: 0234/29 36 99
Fax: 0234/29 02 66
info@badgematic.de / www.badgematic.de